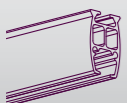
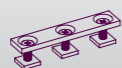

**MTS RAIL**

Aluminium gechromateerd,  
gepoedercoat. Verkrijgbare lengtes:  
5.80 meter (5 lengtes/bu) 4501001580  
7.00 meter (5 lengtes/bu) 4501001700

**MTS RAILVERBINDER**

4518401000  
100/doos

**MTS GLIJDER MET RVS HAAK**

UV-bestendig kunststof  
glijder, kort. 4510101000  
500/doos

**MTS FLEXIBELE STOFSTRIP**

Ter afdekking van bovenzijde  
MTS rail. 4518501000  
100 mtr/rol

**MTS EINDSTOP**

Metaal, wordt tussen MTS  
Eindkap geplaatst. 4516001000  
100/doos

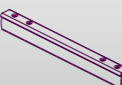
**MTS BRUG**

Lang 4518601000  
10/doos

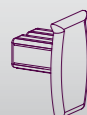
**MTS EINDKAP**

Dient als eindkap bij open  
rail einde. 4516101000  
20/doos

**MTS BRUG**

Kort 4518701000  
10/doos

**MTS EINDKAP T-VERBINDER**

Dient als eindkap in  
T-splitsing. 4516201000  
20/doos

**MTS GORDIJNHOUDER**

4530501000  
10/doos

**MTS PLAFONDSTEUN**

Voor installatie tegen een  
systeem plafond. 4518001000  
100/doos

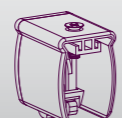
**MTS WANDSTEUN**

4520001000  
20/doos

**MTS PENDELSTEUN**

Lengte: 10 cm - 1 meter 4518201000  
1meter - 1,5 meter 4518201500  
Per stuk

**BUIGAPPARAAT**

Contract buigapparaat 2550000000  
Per stuk

**MTS Buigwiel** 4560000000  
Ø 40 cm incl. strips Per stuk

**MTS EINDBLOKJE MET SCHROEF**

Nodig in geval van verkorte  
pendelsteun. 4518301000  
100/doos

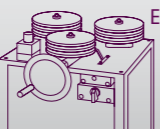
**ELEKTRISCH BUIGAPPARAAT**

Elektrisch buigapparaat 1060500000  
Per stuk

**Set Buigwielen** 4560700000  
incl. strips voor MTS Per stuk

**MTS PENDELHOUDER**

Nodig in geval van verkorte  
pendelsteun. 4518101000  
Per stuk

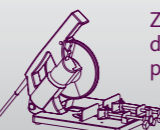
**ELEKTRISCHE ZAAGMACHINE**

Zaagmachine voor alle  
dunwandige aluminium  
profielen. 1061100000  
per stuk

**Reservezaagblad** 1061200000  
Voor elektrische zaagmachine per stuk

**V PENDEL**

Op aanvraag 4518801000  
per stuk

**DISTRIBUTEUR:**

**MTS**  
Medi Track System

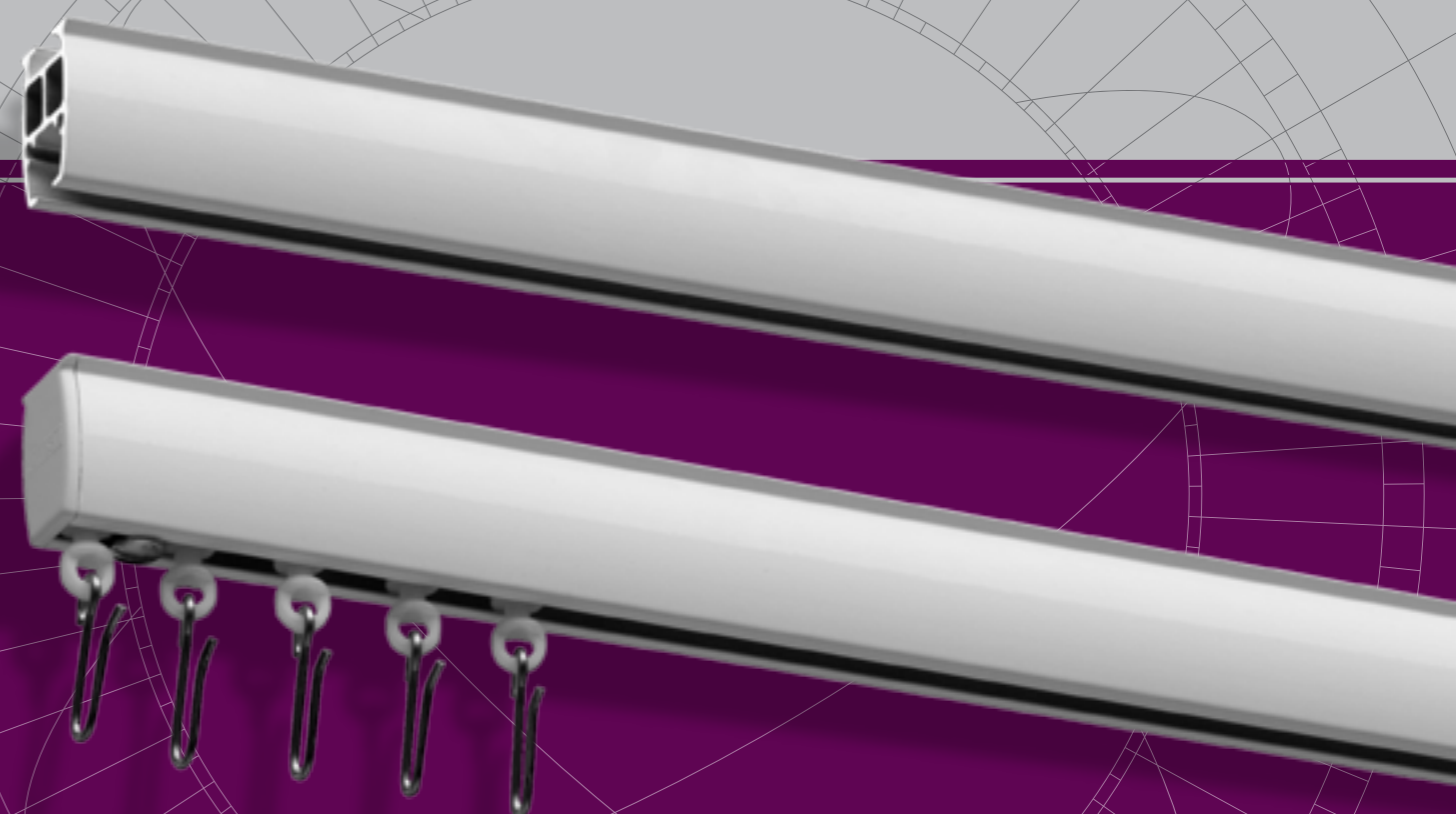

SEPERATIERAIL

RETAIL

## PRODUCT INFORMATIE

- Elegant en functioneel separatierail systeem;
- Eenvoudig en snel te monteren;
- Buigen, zowel binnen- als buitenbocht met een radius van 40 cm.;
- Stofwerende kunststof afdekstrip is beschikbaar;
- Kan conform NEN-3134 geplaatst worden;
- Naast bochten is het ook mogelijk om cirkels te buigen;
- Kleur: wit;
- Lengten: 5,8 en 7 meter;
- Kwaliteit rail: aluminium gechromatiseerd, voorzien van poedercoating en antifractiebehandeling.

## TE GEBRUIKEN IN

De verzorgende sector als separatierail en ten behoeve van sanitaire ruimten, waarbij een hoogwaardig, elegant railsysteem gewenst is. Ook ideaal voor pasruimtes en andere toepassingen om ruimtes af te schermen.

## SPECIFICATIES

- Schaal 1:1
- Gewicht: 500 gram per meter
- Aluminium Extrusie 6063 T5



## BUIGEN

De rail kan gebogen worden met een radius van 40 cm

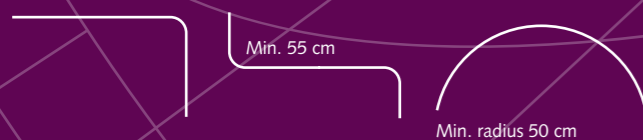

- ① MTS rail
- ② MTS wandsteun
- ③ MTS glijder met RVS haak kort
- ④ MTS pendel
- ⑤ MTS brug lang
- ⑥ MTS eindkap

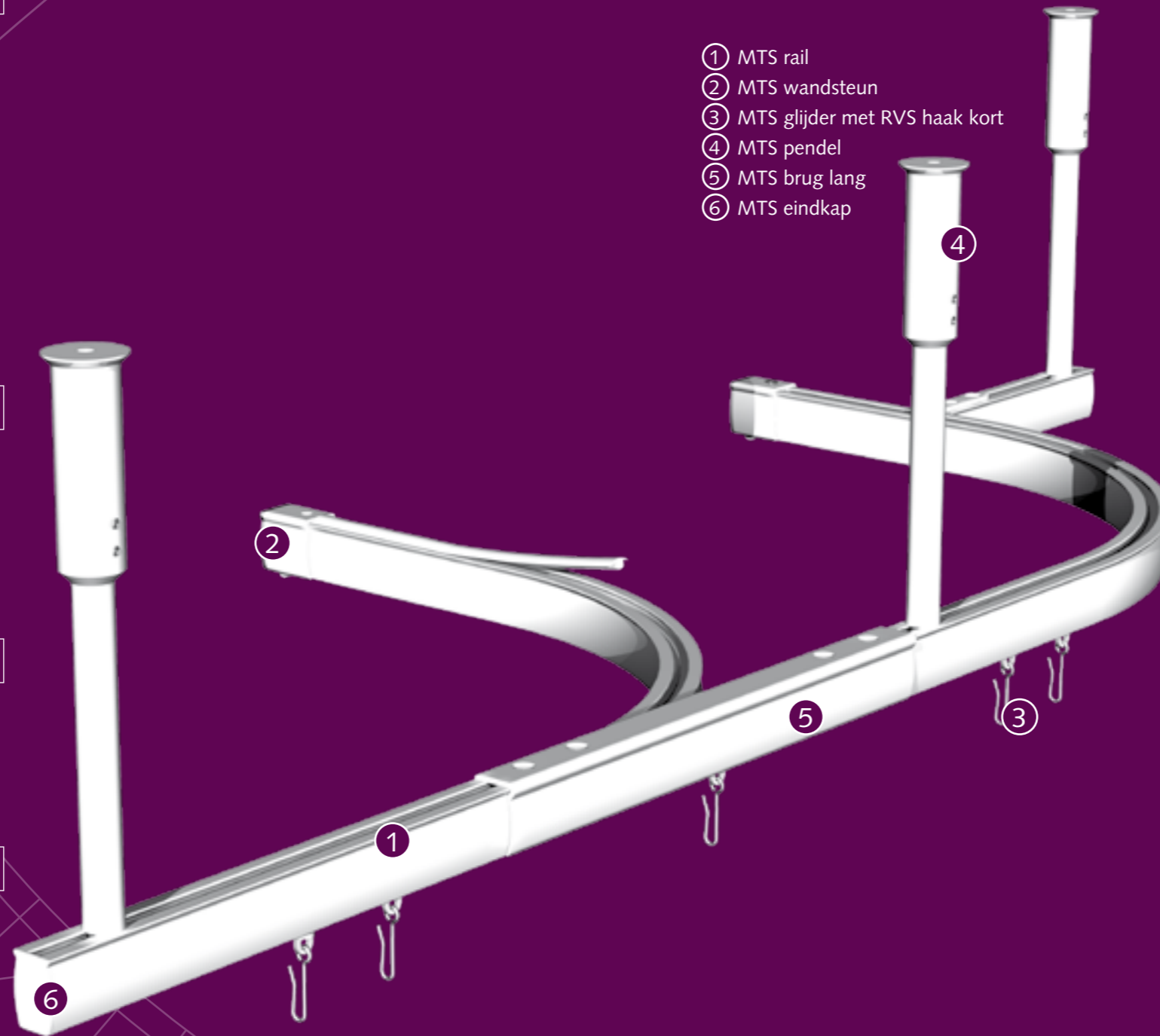

## Montage

MTS wand steun

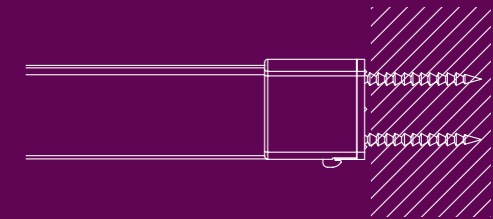

MTS plafondsteun, t.b.v. systeemplafonds

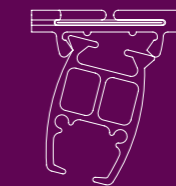

MTS Pendel (tot 1.50 mtr)

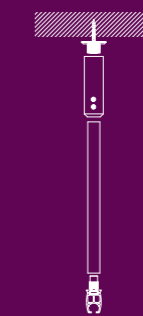

MTS met V Pendel

